

KREISSMESSER FÜR TIROMAT

Bestellnummer	ASTOR-Form	Bezeichnung Identifikationsmerkmal	Messergeometrie
127 080 011 060 8	VTKR 1/30/o	Kreismesser für TIROMAT mit Buchse und Gewindestift beidseitige Fase wie TIROMAT-Nr. 700B105	
127 080 011 070 7	VTKR 1/30/m	Kreismesser für TIROMAT mit Buchse und Gewindestift beidseitige Fase 4 Schlitze wie TIROMAT-Nr. 700B106	
127 080 011 190 0	VTKR 1/30/mv	Kreismesser für TIROMAT mit Buchse und Gewindestift beidseitige Fase 4 V-Schlitz wie TIROMAT-Nr. 700A146K	
127 080 011 080 6	VTKR 2/30/o	Kreismesser für TIROMAT mit Buchse und Gewindestift einseitige Fase	

Głowice termiczne do wszystkich drukarek
Noże ubojowe, skórowaczek, odblaniarek,
kostkownic i stekarek, noże do kutrów, noże do
krajarnic krążkowe i sierpowe, noże do maszyn
pakujących: krążkowe, zębate i kształtowe,
elementy tnące do wilków, noże na specjalne
zamówienie wg. Szkicu klienta

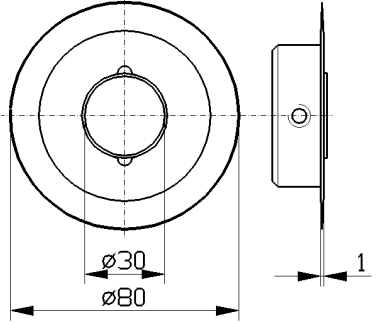
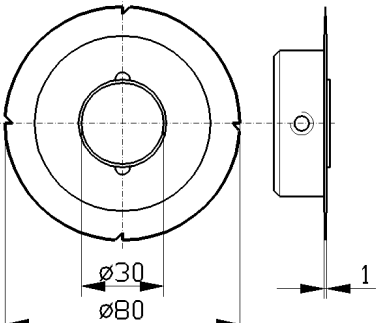
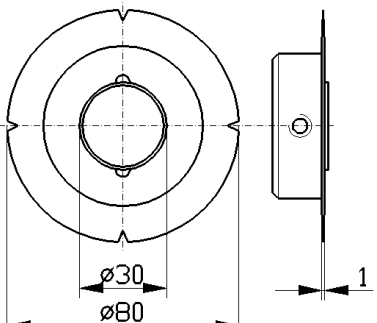
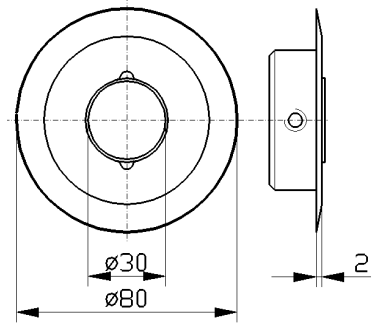
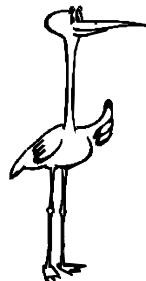

Techjon

20-064 Lublin, ul. Północna 16/1
tel. 600 351 674, fax +48 81 463 40 70
e-mail info@techjon.pl • www.techjon.pl

KREISSMESSER FÜR TIROMAT

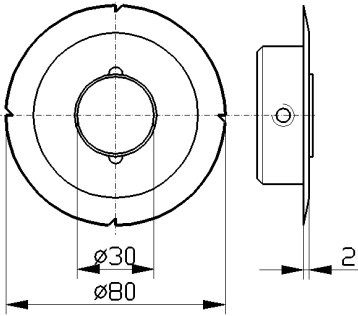
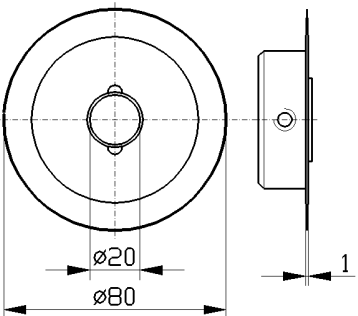
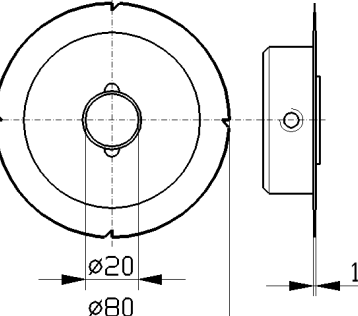
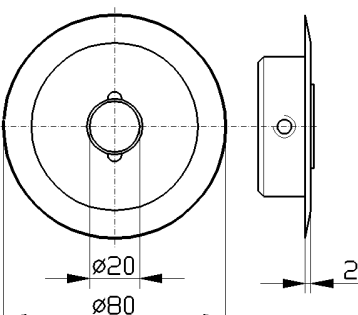
Bestellnummer	ASTOR-Form	Bezeichnung Identifikationsmerkmal	Messergeometrie
127 080 011 090 5	VTKR 2/30/m	Kreismesser für TIROMAT mit Buchse und Gewindestift einseitige Fase 4 Schlitz	
127 080 011 100 1	VTKR 1/20/o	Kreismesser für TIROMAT mit Buchse und Gewindestift beidseitige Fase	
127 080 011 110 0	VTKR 1/20/m	Kreismesser für TIROMAT mit Buchse und Gewindestift beidseitige Fase 4 Schlitz	
127 080 011 120 9	VTKR 2/20/o	Kreismesser für TIROMAT mit Buchse und Gewindestift einseitige Fase	

Głowice termiczne do wszystkich drukarek
Noże ubojowe, skórowaczek, odblaniarek,
kostkownic i stekarek, noże do kutrów, noże do
krajarnic krążkowe i sierpowe, noże do maszyn
pakujących: krążkowe, zębate i kształtowe,
elementy tnące do wilków, noże na specjalne
zamówienie wg. Szkicu klienta

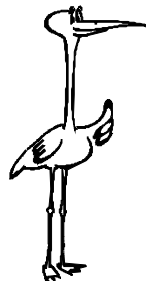

Techjon

20-064 Lublin, ul. Północna 16/1
tel. 600 351 674, fax +48 81 463 40 70
e-mail info@techjon.pl • www.techjon.pl

KREISSMESSER FÜR TIROMAT

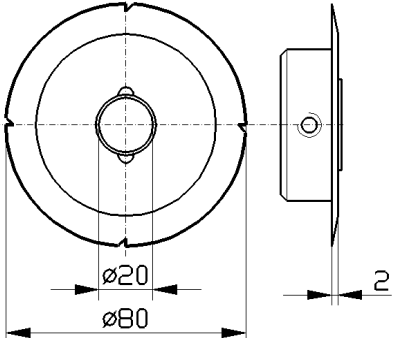
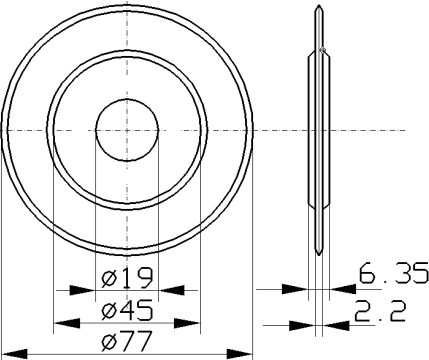
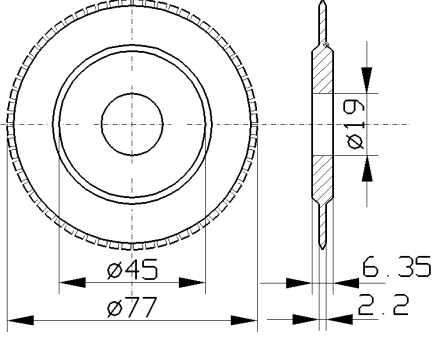
Bestellnummer	ASTOR-Form	Bezeichnung Identifikationsmerkmal	Messergeometrie
127 080 011 130 8	VTKR 2/20/m	Kreismesser für TIROMAT mit Buchse und Gewindestift einseitige Fase 4 Schlitze wie TIROMAT-Nr. 180A367	
127 077 006 150 4	VTKR 11	Kreismesser für TIROMAT Quetschmesser 77 x 19 x 6,35 mm beidseitige Fase	
127 077 006 146 7	VTKR 12	Kreismesser für TIROMAT Perforiermesser 77 x 19 x 6,35 mm beidseitige Fase 64 Schlitze	

Die genannten Preise gelten EXW.

Głowice termiczne do wszystkich drukarek
Noże ubojowe, skórowaczek, odbłaniarek,
kostkownic i stekarek, noże do kutrów, noże do
krajarnic krążkowe i sierpowe, noże do maszyn
pakujących: krążkowe, zębate i kształtowe,
elementy tnące do wilków, noże na specjalne
zamówienie wg. Szkicu klienta

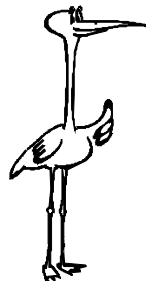

Techjon

20-064 Lublin, ul. Północna 16/1
tel. 600 351 674, fax +48 81 463 40 70
e-mail info@techjon.pl • www.techjon.pl