

## STANZMESSER FÜR MULTIVAC

Bestellnummer	ASTOR-Form	Bezeichnung Identifikationsmerkmal	Messergeometrie
127 023 023 010 5	VS 1	Stanzmesser für MULTIVAC  Vollstern	
127 023 023 020 4	VS 2	Stanzmesser für MULTIVAC  Vollstern  wie MULTIVAC-Nr. 79.935.8110.12	
127 023 023 030 3	VS 3	Stanzmesser für MULTIVAC  Vollstern  wie MULTIVAC-Nr. 79.935.8110.03	
127 023 023 040 2	VS 4	Stanzmesser für MULTIVAC  Vollstern  wie MULTIVAC-Nr. 79.935.8110.03	

Głowice termiczne do wszystkich drukarek  
Noże ubojowe, skórowaczek, odbłaniarek,  
kostkownic i stekarek, noże do kutrów, noże do  
krajarnic krążkowe i sierpowe, noże do maszyn  
pakujących: krążkowe, zębate i kształtowe,  
elementy tnące do wilków, noże na specjalne  
zamówienie wg. Szkicu klienta

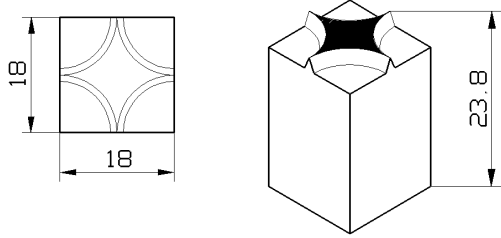
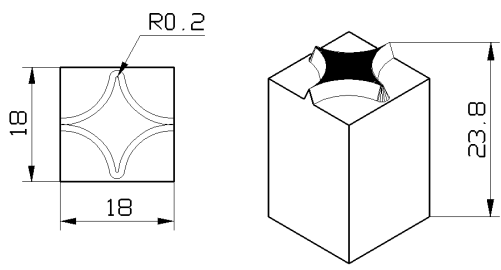
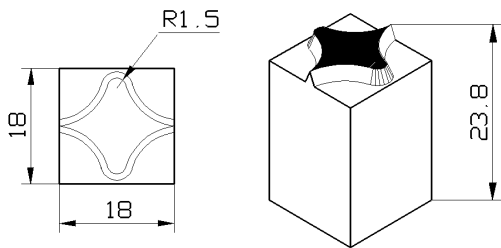
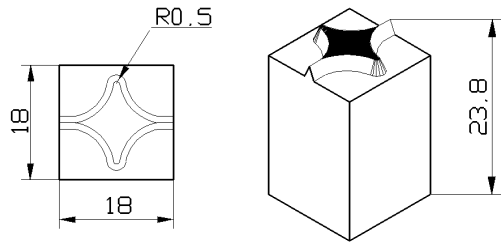
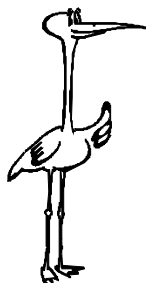

# Techjon

20-064 Lublin, ul. Północna 16/1  
tel. 600 351 674, fax +48 81 463 40 70  
e-mail info@techjon.pl • www.techjon.pl

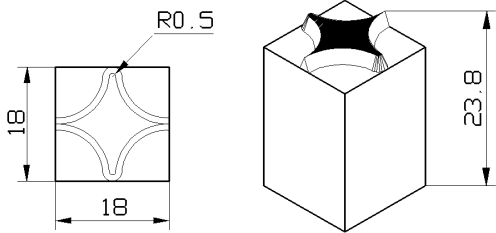
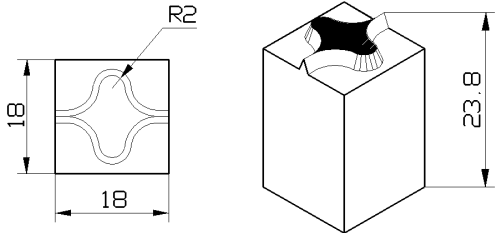
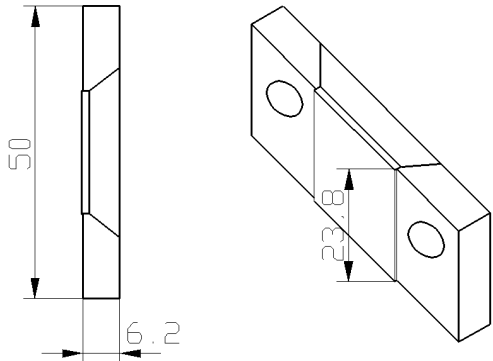
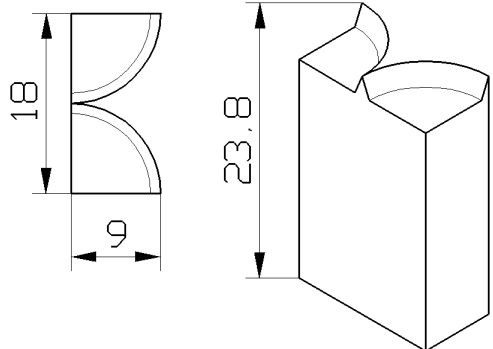
Bestellnummer	ASTOR-Form	Bezeichnung Identifikationsmerkmal	Messergeometrie
127 023 023 060 0	VS 6	Stanzmesser für MULTIVAC  Vollstern	
127 023 023 070 9	VS 7	Stanzmesser für MULTIVAC  Vollstern  wie MULTIVAC-Nr. 79.935.8110.04	
127 023 023 420 2	RP 1	Stanzmesser für MULTIVAC  Rückplatte	
127 023 023 110 2	HS 1	Stanzmesser für MULTIVAC  Halbstern	

Głowice termiczne do wszystkich drukarek  
 Noże ubojowe, skórowaczek, odblaniarek,  
 kostkownic i stekarek, noże do kutrów, noże do  
 krajarnic krążkowe i sierpowe, noże do maszyn  
 pakujących: krążkowe, zębate i kształtowe,  
 elementy tnące do wilków, noże na specjalne  
 zamówienie wg. Szkicu klienta

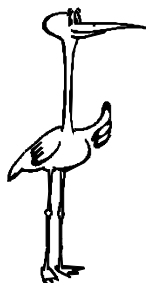

**Techjon**

20-064 Lublin, ul. Północna 16/1  
 tel. 600 351 674, fax +48 81 463 40 70  
 e-mail info@techjon.pl • www.techjon.pl

Bestellnummer	ASTOR-Form	Bezeichnung Identifikationsmerkmal	Messergeometrie
127 023 023 120 1	HS 2	<b>Stanzmesser für MULTIVAC</b>  <b>Halbsterne</b>  wie MULTIVAC-Nr. 79.935.8110.11	
127 023 023 130 0	HS 3	<b>Stanzmesser für MULTIVAC</b>  <b>Halbsterne</b>	
127 023 023 140 9	HS 4	<b>Stanzmesser für MULTIVAC</b>  <b>Halbsterne</b>  wie MULTIVAC-Nr. 79.935.8110.98	
127 023 023 150 8	HS 5	<b>Stanzmesser für MULTIVAC</b>  <b>Halbsterne</b>	

Głowice termiczne do wszystkich drukarek  
Noże ubojowe, skórowaczek, odbłaniarek,  
kostkownic i stekarek, noże do kutrów, noże do  
krajarnic krążkowe i sierpowe, noże do maszyn  
pakujących: krążkowe, zębate i kształtowe,  
elementy tnące do wilków, noże na specjalne  
zamówienie wg. Szkicu klienta

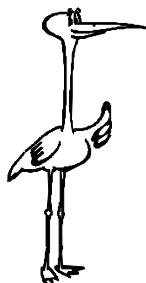

**Techjon**

20-064 Lublin, ul. Północna 16/1  
tel. 600 351 674, fax +48 81 463 40 70  
e-mail info@techjon.pl • www.techjon.pl

Bestellnummer	ASTOR-Form	Bezeichnung Identifikationsmerkmal	Messergeometrie
127 023 023 160 7	HS 6	<b>Stanzmesser für MULTIVAC</b>  <b>Halbsterne</b>  wie MULTIVAC-Nr. 79.935.8110.07	
127 023 023 180 5	HS 8	<b>Stanzmesser für MULTIVAC</b>  <b>Halbsterne</b>	
127 023 023 190 4	HS 9	<b>Stanzmesser für MULTIVAC</b>  <b>Halbsterne</b>  wie MULTIVAC-Nr. 79.935.8110.08	
127 023 023 200 0	HS 10	<b>Stanzmesser für MULTIVAC</b>  <b>Halbsterne</b>	

Głowice termiczne do wszystkich drukarek  
Noże ubojowe, skórowaczek, odbłaniarek,  
kostkownic i stekarek, noże do kutrów, noże do  
krajarnic krążkowe i sierpowe, noże do maszyn  
pakujących: krążkowe, zębate i kształtowe,  
elementy tnące do wilków, noże na specjalne  
zamówienie wg. Szkicu klienta

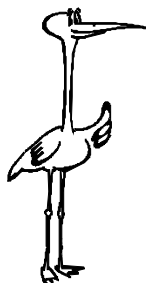

**Techjon**

20-064 Lublin, ul. Północna 16/1  
tel. 600 351 674, fax +48 81 463 40 70  
e-mail info@techjon.pl • www.techjon.pl

Bestellnummer	ASTOR-Form	Bezeichnung Identifikationsmerkmal	Messergeometrie
127 023 023 230 0	HS 13	<b>Stanzmesser für MULTIVAC</b>  <b>Halbsterne</b>  wie MULTIVAC-Nr. 79.935.8110.97	
127 023 023 510 0	VS 1P	<b>Stanzmesser für MULTIVAC</b>  <b>Vollsterne</b>  Sonderform für große Peelecke	
127 023 023 530 8	HS 2PL	<b>Stanzmesser für MULTIVAC</b>  <b>Halbsterne</b>  Sonderform für große Peelecke links	
127 023 023 520 9	HS 2PR	<b>Stanzmesser für MULTIVAC</b>  <b>Halbsterne</b>  Sonderform für große Peelecke rechts	

Głowice termiczne do wszystkich drukarek  
Noże ubojowe, skórowaczek, odbłaniarek,  
kostkownic i stekarek, noże do kutrów, noże do  
krajarnic krążkowe i sierpowe, noże do maszyn  
pakujących: krążkowe, zębate i kształtowe,  
elementy tnące do wilków, noże na specjalne  
zamówienie wg. Szkicu klienta

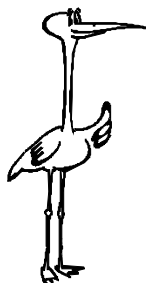

**Techjon**

20-064 Lublin, ul. Północna 16/1  
tel. 600 351 674, fax +48 81 463 40 70  
e-mail info@techjon.pl • www.techjon.pl

Bestellnummer	ASTOR-Form	Bezeichnung Identifikationsmerkmal	Messergeometrie
127 023 023 370 0	LS 10-18	Stanzmesser für MULTIVAC  Lochstempel	
127 023 023 380 0	LS 10-20	Stanzmesser für MULTIVAC  Lochstempel	
127 048 003 340 2	ES 1	Stanzmesser  Euroloch	
127 048 003 350 1	ES 2	Stanzmesser  Euroloch	

Głowice termiczne do wszystkich drukarek  
 Noże ubojowe, skórowaczek, odblaniarek,  
 kostkownic i stekarek, noże do kutrów, noże do  
 krajarnic krążkowe i sierpowe, noże do maszyn  
 pakujących: krążkowe, zębate i kształtowe,  
 elementy tnące do wilków, noże na specjalne  
 zamówienie wg. Szkicu klienta

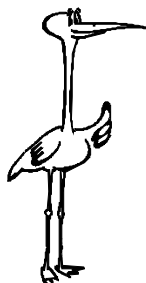

**Techjon**

20-064 Lublin, ul. Północna 16/1  
 tel. 600 351 674, fax +48 81 463 40 70  
 e-mail info@techjon.pl • www.techjon.pl

Bestellnummer	ASTOR-Form	Bezeichnung Identifikationsmerkmal	Messergeometrie
127 054 003 360 1	ES 3	Stanzmesser Euroloch	
127 030 003 370 0	ES 6	Stanzmesser Euroloch	
127 045 003 380 0	ES 7	Stanzmesser Euroloch	
127 050 023 380 5	OL 1	Stanzmesser für MULTIVAC Luftstempel oval lang	

Głowice termiczne do wszystkich drukarek  
 Noże ubojowe, skórowaczek, odbłaniarek,  
 kostkownic i stekarek, noże do kutrów, noże do  
 krajarnic krążkowe i sierpowe, noże do maszyn  
 pakujących: krążkowe, zębate i kształtowe,  
 elementy tnące do wilków, noże na specjalne  
 zamówienie wg. Szkicu klienta

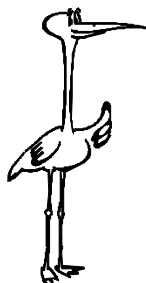

**Techjon**

20-064 Lublin, ul. Północna 16/1  
 tel. 600 351 674, fax +48 81 463 40 70  
 e-mail info@techjon.pl • www.techjon.pl

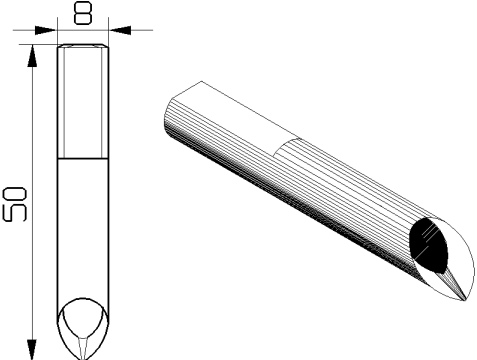
Bestellnummer	ASTOR- Form	Bezeichnung Identifikationsmerkmal	Messergeometrie
127 050 023 440 6	RK 1	<b>Stanzmesser für MULTIVAC</b>  <b>Luftstempel rund kurz</b>	

Die genannten Preise gelten EXW.

Głowice termiczne do wszystkich drukarek  
 Noże ubojowe, skórowaczek, odbłaniarek,  
 kostkownic i stekarek, noże do kutrów, noże do  
 krajarnic krążkowe i sierpowe, noże do maszyn  
 pakujących: krążkowe, zębate i kształtowe,  
 elementy tnące do wilków, noże na specjalne  
 zamówienie wg. Szkicu klienta

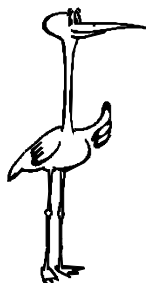

**Techjon**

20-064 Lublin, ul. Północna 16/1  
 tel. 600 351 674, fax +48 81 463 40 70  
 e-mail info@techjon.pl • www.techjon.pl