

## NÓZ ODCINAJĄCY DO RÜHLE

Nr zamówieniowy	Forma	Opis	Geometria noża
103 223 030 610 0	ARÜ 06	<p style="text-align: center;"><b>Nóż odcinający do RÜHLE</b></p> <p style="text-align: center;"><b>Typ MR 80</b></p>	
103 255 030 510 0	ARÜ 05	<p style="text-align: center;"><b>Nóż odcinający do RÜHLE</b></p> <p style="text-align: center;"><b>Typ MR 100</b></p>	
103 300 030 310 8	ARÜ 03	<p style="text-align: center;"><b>Nóż odcinający do RÜHLE</b></p> <p style="text-align: center;"><b>Typ MR 120</b></p>	
103 350 030 110 9	ARÜ 01	<p style="text-align: center;"><b>Nóż odcinający do RÜHLE</b></p> <p style="text-align: center;"><b>Typ MR 140</b></p>	

Głowice termiczne do wszystkich drukarek  
 Noże ubojowe, skórowaczek, odbłaniarek,  
 kostkownic i stekarek, noże do kutrów, noże  
 do krajarnic krążkowe i sierpowe, noże do  
 maszyn pakujących: krążkowe, zębate i  
 kształtowe, elementy tnące do wilków, noże  
 na specjalne zamówienie wg. Szkicu klienta

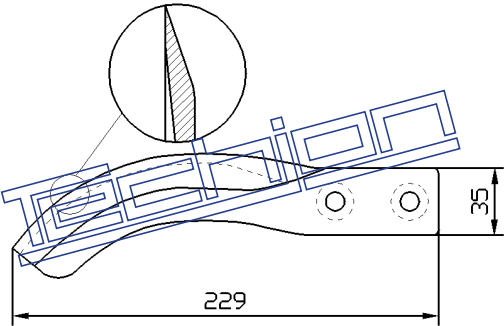
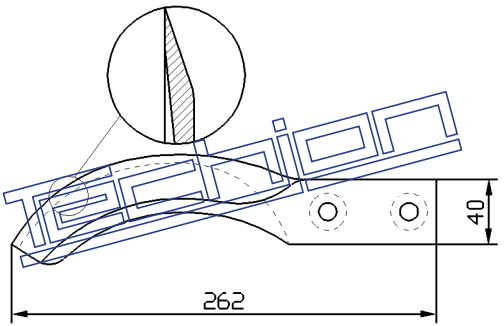
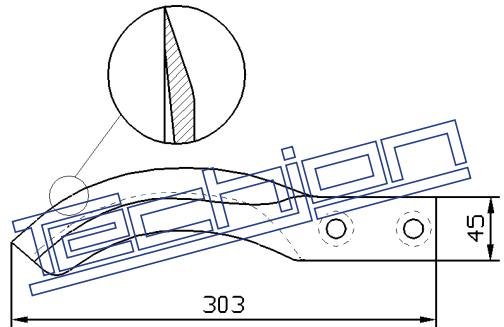
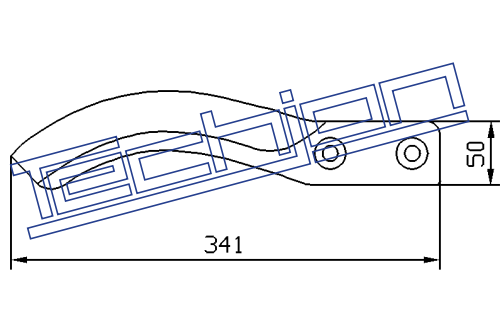
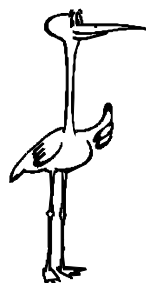

# Techjon

20-093 Lublin, ul. W.Chodźki 31 lok 56  
 tel. +48815317874, fax +48814634070  
 e-mail [info@techjon.pl](mailto:info@techjon.pl) • [www.techjon.pl](http://www.techjon.pl)

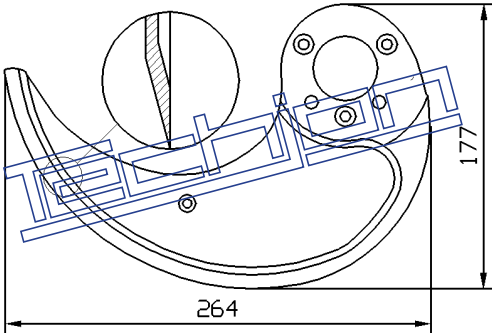
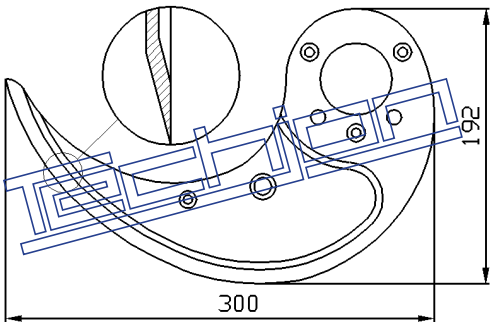
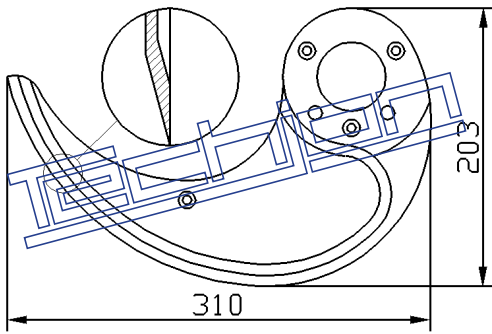
Nr zamówieniowy	Forma	Opis	Geometria noża
103 264 031 010 0	ARÜ 10	<p><b>Nóż odcinający do RÜHLE</b></p> <p>5,8 mm dick Otwór centralny: 40 mm</p>	
103 300 030 210 1	ARÜ 02	<p><b>Nóż odcinający do RÜHLE</b></p> <p>7,65 mm dick Otwór centralny: 50 mm</p>	
103 315 030 410 9	ARÜ 04	<p><b>Nóż odcinający do RÜHLE</b></p> <p>7,8 mm dick Otwór centralny: 50 mm</p>	

Głowice termiczne do wszystkich drukarek  
Noże ubojowe, skórowaczek, odbłaniarek,  
kostkownic i stekarek, noże do kutrów, noże  
do krajarnic krążkowe i sierpowe, noże do  
maszyn pakujących: krążkowe, zębate i  
kształtowe, elementy tnące do wilków, noże  
na specjalne zamówienie wg. Szkicu klienta

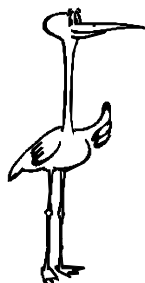

**Techjon**

20-093 Lublin, ul. W.Chodźki 31 lok 56  
tel. +48815317874, fax +48814634070  
e-mail info@techjon.pl • www.techjon.pl